

# CONCURSO PÚBLICO



Técnico de Laboratório / Tecnologia Educacional  
Nível Médio

## Leia estas instruções:

1. Identifique-se na **parte inferior** desta capa. Caso se identifique em qualquer outro local deste caderno, você será eliminado do Concurso.
2. Este Caderno contém, respectivamente, **duas** questões discursivas, **uma** proposta de redação e **trinta** questões de múltipla escolha assim distribuídas: **01 a 20** > Conhecimentos Específicos; **21 a 30** > Conhecimentos Gerais. Não destaque nenhuma folha.
3. Nas questões discursivas e na redação, você será avaliado exclusivamente por aquilo que escrever dentro do espaço destinado a cada resposta, não devendo, portanto, ultrapassá-lo.
4. Cada questão de múltipla escolha apresenta **apenas uma opção de resposta correta**.
5. Verifique se o caderno está completo e sem imperfeições gráficas que possam dificultar a leitura. Detectado algum problema, comunique-o, imediatamente, ao fiscal.
6. Escreva de modo legível. Dúvida gerada por grafia, sinal ou rasura implicará redução de pontos durante a correção.
7. Você dispõe de, no máximo, **quatro horas** para responder as questões (múltipla escolha e discursivas), elaborar, em caráter definitivo, a Redação e preencher a Folha de Respostas.
8. O preenchimento da Folha de Respostas é de sua inteira responsabilidade.
9. Antes de retirar-se definitivamente da sala, **devolva** ao fiscal **este Caderno** e a **Folha de Respostas**.

## Identificação do candidato

Nome (em letra de forma)		Nº da Inscrição
Nº da turma	Assinatura	



Questão Discursiva 1

---

---

Você foi convocado para atuar como operador de câmera numa entrevista com o reitor da UFRN. Descreva, em detalhes, os procedimentos que você deve adotar antes, durante e após a entrevista.

*Para rascunho desta questão, utilize o verso da capa.*

---

---

RESPOSTA



Questão Discursiva 2

---

Você foi contratado para gravar um casamento e dispõe de uma câmera de vídeo analógica e de um iluminador tipo “pau-de-luz”. Faça um pequeno roteiro para a produção, descrevendo planos, enquadramentos e sugestões para a edição, incluindo duração, recomendações de som (trilha sonora) e definição de ambientes onde será feita cada etapa do registro.

*Para rascunho desta questão, utilize as páginas 2 e 4.*

---

RESPOSTA

Mais espaço para resposta na página 5









Devido às exigências de um mundo em constantes transformações, muitas profissões tendem a desaparecer ou modificar-se. Mas também haverá aquelas que permanecerão na linha do tempo. Em seu ponto de vista, qual das profissões atuais, mais provavelmente, terá sua permanência assegurada neste século? Por quê?

Para expressar seu ponto de vista sobre as questões apresentadas, produza um texto acerca do tema **a profissão do futuro**.

Atente ainda para o fato de que seu texto deverá apresentar um título, ser coeso e coerente, estar escrito em língua culta padrão e conter, no mínimo, 20 (vinte) linhas.

**Não assine o texto produzido e, para rascunho, utilize a página 6.**

### ESPAÇO DESTINADO AO TEXTO DISSERTATIVO QUE SERÁ AVALIADO

Título	
1	
2	
3	
4	
5	
6	
7	
8	
9	
10	
11	
12	
13	
14	

15	
16	
17	
18	
19	
20	
21	
22	
23	
24	
25	
26	
27	
28	
29	
30	
31	
32	
33	
34	
35	

Para rascunho, utilize qualquer espaço em branco, a partir desta folha.

- 01.** As câmeras de vídeo são equipamentos que
- A) dispensam dispositivos de iluminação.
  - B) se destinam à captação de imagem e som.
  - C) se destinam a selecionar imagens de diversas fontes.
  - D) dispensam dispositivos de gravação.
- 02.** As posições da câmera de vídeo são
- A) consideradas de pequena importância na composição de uma tomada.
  - B) determinadas pelo cinegrafista, independente do que estabeleça o roteiro.
  - C) resultantes das proporções do objeto captado e da relação com a forma da tela.
  - D) definidas em função do sentido que se quer dar à imagem captada.
- 03.** São características da imagem gravada, além da cor:
- A) brilho, intensidade e contraste.
  - B) timbre, foco e nitidez.
  - C) brilho, contraste e foco.
  - D) intensidade, volume e frequência.
- 04.** O processo de editar imagens videográficas consiste em
- A) dar sentido às tomadas de uma cena ou seqüência.
  - B) divulgar um trabalho audiovisual.
  - C) aproveitar todas as imagens gravadas.
  - D) pesquisar imagens de arquivo.
- 05.** O efeito de câmera lenta pode ser conseguido a partir da alteração do número de quadros (*frames*) captados em relação ao tempo padrão adotado pelo cinema ou pela televisão.
- Tal efeito ocorre quando as imagens são captadas,
- A) na televisão, numa velocidade de 30 quadros por segundo.
  - B) no cinema, numa velocidade superior a 24 quadros por segundo.
  - C) no cinema, numa velocidade de 24 quadros por segundo.
  - D) na televisão, numa velocidade inferior a 30 quadros por segundo.
- 06.** São movimentos mecânicos de câmera, além da panorâmica:
- A) plano-sequência e câmera rápida.
  - B) chicote e *zoom*.
  - C) *travelling* e *dolly*.
  - D) câmera lenta e carrinho.

07. Analise as quatro imagens a seguir e marque a opção que apresenta enquadramento fotográfico **tecnicamente mais indicado**.



08. A respeito de elementos do roteiro, escolha a opção correta.

- A) *Storyboard* é um roteiro no qual os *takes* são desenhados e detalhados.
- B) A linguagem do roteiro deve ser rebuscada, para dar seriedade ao vídeo.
- C) O roteiro fechado permite a liberdade de criação por parte do operador.
- D) As rubricas são indicações de ângulos e enquadramentos do roteiro.

09. Objetos com superfícies polidas ou brilhantes poderão produzir reflexos que prejudicam o resultado da captação da imagem. Para se evitar isso, é aconselhável

- A) diminuir o contraste.
- B) mudar o ângulo.
- C) mudar o foco.
- D) diminuir o brilho.

10. Em uma gravação externa, quando as figuras de fundo têm cores iguais ou próximas às do objeto gravado, pode-se

- A) abrir o obturador, para possibilitar maior entrada de luz na cena.
- B) retirar o filtro, para permitir maior nitidez na combinação de imagens.
- C) colocar o assunto em primeiro plano, para que o fundo apareça desfocado.
- D) fechar a íris, para diminuir a quantidade de luz da cena.

11. A respeito do balanço de cor, pode-se afirmar:

- A) compreende também o ajuste do vermelho para obtenção de uma melhor definição de cores.
- B) deve ser feito exclusivamente sob intensa luz solar ou em situações que envolvam luz natural.
- C) pode ser feito focalizando-se a câmera em um cartão colorido e apertando o botão de equilíbrio branco.
- D) consiste no procedimento que visa compensar mudanças na temperatura de cor da luz.

12. Em uma gravação externa, sob intensa luz solar, são geradas algumas sombras na cena gravada. Para se evitar esse tipo de problema, é recomendável que se grave
- A) num ângulo mais baixo.
  - B) com o uso de rebatedores.
  - C) num plano mais fechado.
  - D) contra um fundo escuro.
13. Ao se fazer um corte entre duas tomadas de cena de ângulos opostos, pode ocorrer um “pulo de campo”, ou seja,
- A) inversão da posição em que a ação foi captada.
  - B) modificação no enquadramento feito pela câmera.
  - C) aceleração no ritmo da ação captada pela câmera.
  - D) manutenção da posição dos atores dentro da cena captada.
14. A profundidade de campo (maior ou menor) é um conceito que pode ser relacionado ao tipo de lente e à
- A) gravação interna e aos filtros.
  - B) dimensão do estúdio e à duração da tomada.
  - C) posição da câmera e ao controle de foco.
  - D) abertura do diafragma e à iluminação.
15. Analise a figura abaixo e, em seguida, marque a opção correta em relação ao tipo de microfone e seu padrão de captação.

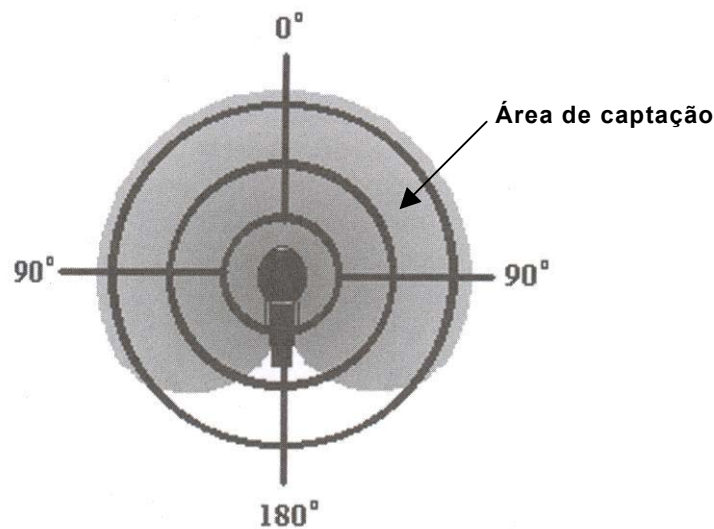

- A) É adequado para a minimização de reverberações, sons externos e outros sons ambientes.
- B) É classificado como bidirecional, de acordo com a área de captação destacada.
- C) É indicado para captar sons emitidos num ângulo de aproximadamente 120°.
- D) É utilizado com um microtransmissor, escondido em alguma parte do corpo do apresentador.

16. Observe a figura abaixo, que simula um esquema de iluminação para uma pessoa de pé, num estúdio de gravação, diante de um cenário qualquer.

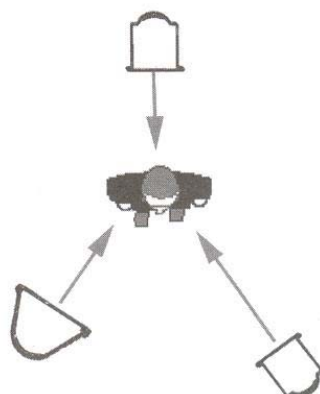

Com base no esquema, pode-se afirmar:

- A) a luz principal (luz-chave) é suficiente para compensar todas as sombras geradas.
  - B) a luz de preenchimento ou complementar deve ser tão intensa quanto a luz principal.
  - C) a luz de trás cria uma separação entre o entrevistado e o cenário, aumentando a definição.
  - D) a luz complementar é dispensável, uma vez que o entrevistado se encontra de pé.
17. O timbre é uma qualidade do som que
- A) é também conhecida como amplitude.
  - B) é pouco utilizada pelos sonoplastas.
  - C) permite ser gravada junto com as imagens.
  - D) caracteriza a fonte sonora.
18. Uma mudança de tomada em que a imagem escurece gradualmente é chamada de
- A) exposição múltipla.
  - B) fusão fechada.
  - C) *zoom out*.
  - D) *fade*.
19. Com filtros, pode-se
- A) equilibrar a temperatura de cor.
  - B) mudar o enquadramento da tomada.
  - C) gravar objetos pequenos, a curta distância.
  - D) ampliar o ângulo de captação da imagem.
20. Em uma filmagem externa, existem diferentes tipos de iluminação natural. A luz solar iluminando o tema de frente pode ser chamada de
- A) contraluz.
  - B) noite americana.
  - C) luz ambiente.
  - D) iluminação frontal.

21. No \_\_\_\_\_, o aplicativo mais indicado para \_\_\_\_\_ arquivos e pastas é o \_\_\_\_\_

Assinale a opção que completa, **corretamente e na ordem**, os espaços do texto acima.

- A) *Word*, proteger, *Media Player*.
- B) *Windows*, compartilhar, *Internet Explorer*.
- C) *Windows*, gerenciar, *Windows Explorer*.
- D) *Excel*, personalizar, *Outlook Express*.

22. Considere as seguintes afirmativas, relacionadas aos elementos básicos de um sistema de computação:

I	a <i>CACHE</i> é uma memória intermediária de alta velocidade, entre a <i>RAM</i> e o processador, utilizada para agilizar o processamento.
II	A velocidade do processador ( <i>clock</i> ) é medida em MB.
III	A memória <i>RAM</i> , que serve para leitura e gravação, tem conteúdo volátil.
IV	os componentes físicos do computador são chamados de <i>hardware</i> .
V	teclado, mouse e impressora são periféricos de entrada.

Assinale a opção cujas afirmativas são **verdadeiras**.

- A) III, IV e V.
- B) II, III e IV.
- C) I, II e III.
- D) I, III e IV.

23. Cada conta de *e-mail* tem um endereço único, que é dividido em duas partes: a primeira é usada para identificar a caixa postal de um usuário, e a segunda é usada para identificar a rede em cujo servidor reside esta caixa. Em *brancadeneve@floresta.com.br*, por exemplo, *brancadeneve* é a primeira parte e *floresta.com.br* é a segunda parte. Com relação às caixas de correio e endereços eletrônicos, é **correto** afirmar que

- A) o *software* de *e-mail* no servidor remetente utiliza a segunda parte para selecionar a rede de destino, e o *software* de *e-mail* da rede de destino utiliza a primeira parte para identificar a caixa postal do usuário.
- B) cada conta de *e-mail* poderá ser utilizada por vários usuários, bastando para isso que todos estejam cadastrados nessa mesma rede
- C) em um servidor de *e-mail*, apenas o *e-mail* da conta do administrador deverá estar associado a um endereço IP, único válido na Internet.
- D) a primeira parte de uma conta de *e-mail* é também denominada domínio, enquanto a segunda parte poderá ser chamada de *Home Page*.

24. A tabela abaixo representa os dados de uma planilha do *Excel*.

	A	B	C
1	Clientes	Valor	Situação
2	Mara	250,00	PG
3	Pedro	550,00	
4	Ana	150,00	PG
5	Jose	200,00	
6	Beth	400,00	PG
7			
8			

Sabendo-se que, na célula B7, foi digitada a fórmula =SOMASE(C2:C6;"PG";B2:B6) e, em seguida, acionada a tecla *Enter*, e, na célula B8, foi digitada a fórmula =CONT.SE(C2:C6;"PG") e, em seguida, acionada a tecla *Enter*, os valores que devem aparecer nas células B7 e B8 são, **respectivamente**,

- A) 950 e 2.
- B) 800 e 3.
- C) 750 e 2.
- D) 650 e 3.

25. Considere as afirmativas abaixo relativas ao *Excel*

I	É possível utilizar formatação condicional para destacar informações (utilizando cores distintas, por exemplo) de acordo com os valores existentes nas células.
II	Para calcular a soma de valores numéricos na faixa de [A1:A10], a fórmula correta seria =soma(A1..A10) ou =soma(A1:A10).
III	O recurso do <i>Excel</i> utilizado para concatenar seqüências de caracteres é o símbolo @ (arroba).
IV	A criação de gráficos em <i>Excel</i> pode ser feita na própria planilha ou como um objeto incorporado a uma planilha.

Assinale a opção cujas afirmativas são **verdadeiras**.

- A) II, III e IV.
- B) I, III e IV.
- C) I, II e III.
- D) I, II e IV.

26. A figura abaixo mostra ícones disponíveis na janela Impressoras do *Microsoft Windows 2000*, numerados de 1 a 4.





A seqüência que identifica os ícones na ordem de 1 a 4 é :

- A) impressora padrão, impressora local, impressão para arquivo e impressora de rede.
- B) impressão para arquivo, impressora de rede, impressora padrão e impressora local.
- C) impressora local, impressão para arquivo, impressora de rede e impressora padrão.
- D) impressão para arquivo, impressora padrão, impressora local e impressora de rede.

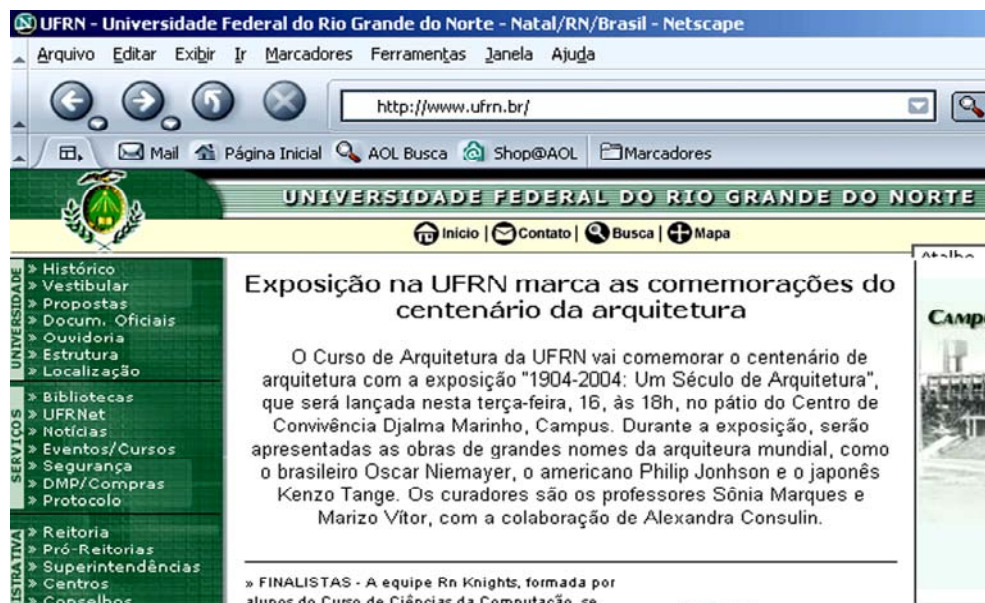

27. Considerando a figura abaixo, analise as afirmativas que seguem.



I	O endereço de e-mail da UFRN é: <a href="http://www.ufrn.br">www.ufrn.br</a>
II	Os quatro botões da barra de ferramentas (que se encontram no mesmo alinhamento da caixa de texto onde está o endereço <a href="http://www.ufrn.br/">http://www.ufrn.br/</a> ) indicam, respectivamente, voltar uma página, avançar uma página, recarregar a página atual e parar carregamento da página atual.
III	Como o botão  está desabilitado, isso indica que a página atual foi totalmente carregada ou teve seu carregamento cancelado.
IV	Se clicarmos no triângulo inferior direito do botão  , obteremos uma listagem de todos os <i>sites</i> acessados nas sessões anteriores.

Assinale a opção cujas afirmativas são **verdadeiras**.

- A) II e IV.    C) I e IV.  
 B) II e III.                                         D) III e IV.

28. Analise as seguintes afirmativas sobre o *Word*.

I	Estilo é o conjunto de características de formatação que podem ser aplicadas ao texto de um documento para alterar sua aparência.
II	Uma tabela é composta de linhas e colunas (de células) que podem ser preenchidas com texto e elementos gráficos.
III	Através da opção Cabeçalho e Rodapé do <i>menu</i> Exibir, é possível inserir a data em todas as folhas de um documento.
IV	A opção Marcadores e Numeração do <i>menu</i> Formatar serve para numerar páginas de um documento.

Assinale a opção cujas afirmativas são **verdadeiras**.

- A) II, III e IV..                                    C) I, II e III  
 B) I, III e IV.                                     D) I, II e IV.

29. Analise as seguintes afirmativas referentes aos recursos do *MS Word*.

I	É possível converter um texto em uma tabela.
II	A opção Contar Palavras do <i>menu</i> Ferramentas serve apenas para contar o número de palavras de um documento.
III	Mantendo-se a tecla CTRL pressionada enquanto se clica com o botão esquerdo do <i>mouse</i> sobre uma palavra de uma frase, seleciona-se apenas a palavra.
IV	Pode-se copiar ou colar o formato de uma palavra para outra usando-se teclas de atalho.
V	Após a colocação de cabeçalho e rodapé em um documento, é possível abrir a área de edição do cabeçalho ou rodapé, com um clique duplo sobre qualquer um deles.

Assinale a opção cujas afirmativas são **verdadeiras**.

A) I, IV e V.

B) I, III e V.

C) II, III e IV.

D) II, IV e V.

30. Para localizar informações na internet, existem serviços especializados em coletar e disponibilizar referências a endereços que contenham um conjunto de palavras-chave normalmente solicitadas pelos usuários. Esses serviços recebem a denominação de

A) mecanismos de busca.

B) *download* de arquivos.

C) *upload* de arquivos.

D) serviços de acessos remotos.

