

Leia estas instruções:

- 1 Confira se os dados contidos na parte inferior desta capa estão corretos e, em seguida, assine no espaço reservado para isso.
- 2 Este Caderno contém cinquenta questões de múltipla escolha, assim distribuídas: Língua Portuguesa → 01 a 10; Legislação → 11 a 20; Conhecimentos Específicos → 21 a 50.
- 3 Se o Caderno estiver incompleto ou contiver imperfeição gráfica que impeça a leitura, solicite imediatamente ao Fiscal que o substitua.
- 4 Cada questão apresenta quatro opções de resposta, das quais apenas uma é correta.
- 5 Interpretar as questões faz parte da avaliação; portanto, não adianta pedir esclarecimentos aos Fiscais.
- 6 Utilize qualquer espaço em branco deste Caderno para rascunhos e não destaque nenhuma folha.
- 7 Os rascunhos e as marcações feitas neste Caderno não serão considerados para efeito de avaliação.
- 8 Use exclusivamente caneta esferográfica, confeccionada em material transparente, de tinta preta ou azul.
- 9 Você dispõe de, no máximo, quatro horas para responder às questões de múltipla escolha e preencher a Folha de Respostas.
- 10 O preenchimento da Folha de Respostas é de sua inteira responsabilidade.
- 11 Antes de retirar-se definitivamente da sala, devolva ao Fiscal a Folha de Respostas e este Caderno.

Assinatura do Candidato: _____

As questões de 01 a 07 desta prova baseiam-se no texto abaixo.

Corrupção cultural ou organizada?

Renato Janine Ribeiro

Ficamos muito atentos, nos últimos anos, a um tipo de corrupção que é muito frequente em nossa sociedade: o pequeno ato, que muitos praticam, de pedir um favor, corromper um guarda ou mesmo violar a lei e o bem comum para obter uma vantagem pessoal. Todavia, foi e é importante prestar atenção à responsabilidade que temos, quase todos, pela corrupção política, praticada por gente eleita por nós.

Esclareço que, por corrupção, não me refiro à sua definição legal, mas à ética. Corrupção é o que existe de mais antirrepublicano, isto é, mais contrário ao bem comum e à coisa pública. Por isso, pertence à mesma família que tráfegar pelo acostamento, furar a fila, passar na frente dos outros. Às vezes, é proibida por lei; outras, não.

Mas, aqui, o que conta é o seu lado ético; não o legal. Deputados brasileiros e britânicos fizeram despesas legais, mas não éticas. É desse universo que trato. O problema é que a corrupção “cultural”, pequena, disseminada — que mencionei acima — não é a única que existe. Aliás, sua existência nos poderes públicos tem sido devassada por inúmeras iniciativas da sociedade, do Ministério Público, da Controladoria Geral da União (órgão do Executivo) e do Tribunal de Contas da União (que serve ao Legislativo).

Chamei-a de “corrupção cultural”, pois expressa uma cultura forte em nosso país, que é a busca do privilégio pessoal somada a uma relação com o outro permeada pelo favor. É, sim, antirrepublicana. Dissolve ou impede a criação de laços importantes. Mas não faz sistema, não faz estrutura. No entanto, há outra corrupção que, essa, sim, organiza-se sob a forma de complô para pilhar os cofres públicos — e mal deixa rastros. Já a corrupção “cultural” é visível para qualquer um. Suas pegadas são evidentes. Bastou colocar as contas do governo na internet para saltarem aos olhos vários gastos indevidos, os quais a mídia apontou no ano passado.

Mas nem a tapioca de R\$ 8 de um ministro nem o apartamento de um reitor — gastos não republicanos — montam um complô. Não fazem parte de um sistema que vise a desviar vultosas somas dos cofres públicos. Quem desvia essas grandes somas não aparece, a não ser depois de investigações demoradas, que requerem talentos bem aprimorados — da polícia, de auditores de crimes financeiros ou mesmo de jornalistas muito especializados.

O problema é que, ao darmos tanta atenção ao que é fácil de enxergar (a corrupção “cultural”), acabamos esquecendo a enorme dimensão da corrupção estrutural, estruturada ou, como eu a chamaria, organizada.

Ora, podemos ter certeza de uma coisa: um grande corrupto não usa cartão corporativo nem gasta dinheiro da Câmara com a faxineira. Para que vai se expor com migalhas? Ele ataca somas enormes. E só pode ser pego com dificuldade.

Se lembrarmos que Al Capone acabou na cadeia por ter fraudado o Imposto de Renda, crime bem menor do que as chacinas que promoveu, é de imaginar que um megacorruputo tome cuidado com suas contas, com os detalhes que possam levá-lo à cadeia — e trate de esconder bem os caminhos que levam a seus negócios.

Penso que devemos combater os dois tipos de corrupção. A corrupção cultural nos desmoraliza como povo. Ela nos torna “blasé”. Faz-nos perder o empenho em cultivar valores éticos. Porque a república é o regime por excelência da ética na política: aquele que educa as pessoas para que prefiram o bem geral à vantagem individual. Daí a importância dos exemplos, altamente pedagógicos.

Valorizar o laço social exige o fim da corrupção cultural, e isso só se consegue pela educação. Temos de fazer que as novas gerações sintam pela corrupção a mesma ojeriza que uma formação ética nos faz sentir pelo crime em geral.

Mas falar só na corrupção cultural acaba nos indignando com o pequeno criminoso e poupando o macrocorrupto. Mesmo uma sociedade como a norte-americana, em que corromper o fiscal da prefeitura é bem mais raro, teve há pouco um governo cujo vice-presidente favoreceu, antieticamente, uma empresa de suas relações na ocupação do Iraque.

Conforme vemos, a corrupção secreta e organizada não é privilégio de país pobre, “atrasado”. Se pensarmos que corrupção mata — porque desvia dinheiro de hospitais, de escolas, da segurança —, então a mais homicida é a corrupção estruturada. Precisamos evitar que a necessária indignação com as microcorrupções “culturais” nos leve a ignorar a grande corrupção. É mais difícil de descobrir. Mas é ela que mata mais gente.

- 01.** De acordo com o autor, no Brasil, tanto há corrupção cultural quanto estrutural. Nesse sentido, a opção que sintetiza a ideia central do texto é:
- A)** Ações de combate à corrupção cultural e à estrutural têm sido empreendidas; todavia, até o momento, não há um exemplo sequer de combate efetivo à corrupção estrutural.
 - B)** Enquanto a corrupção cultural resulta na perda de valores éticos, a estrutural – típica de países subdesenvolvidos – desvia dinheiro público e, por isso, mata cidadãos.
 - C)** A corrupção cultural e a estrutural precisam ser combatidas, visto que a segunda apresenta consequências tão graves quanto a primeira.
 - D)** Os dois tipos de corrupção precisam ser combatidos; todavia, há de se convir que a corrupção estrutural apresenta consequências mais graves. Por isso, o combate a ela deve ser priorizado.
- 02.** Partindo da concepção ética do termo “corrupção”, adotada pelo autor, é correto afirmar que
- A)** buscar o privilégio pessoal por meio de uma relação com o outro permeada pelo favor representa o princípio da corrupção cultural.
 - B)** corromper o guarda de trânsito para se livrar da multa é um ato de corrupção estrutural semelhante ao ato de desviar recursos públicos.
 - C)** furar a fila é um exemplo de corrupção estrutural que pode ocasionar consequências mais sérias do que a simples vantagem pessoal.
 - D)** desviar recursos públicos de hospitais, de escolas, da segurança representa um ato homicida, facilmente identificado pelos órgãos fiscalizadores.
- 03.** Segundo o autor,
- A)** a corrupção estrutural encontra-se disseminada secretamente em todas as instâncias do poder, portanto é mais fácil de combater.
 - B)** a corrupção cultural, por fazer parte da vida comum e ser considerada legítima, é praticada pelos brasileiros de um modo ou de outro, às vezes, até despercebidamente.
 - C)** a indignação com atos de corrupção cultural é legítima, porém isso pode fazer com que se ignore a corrupção estrutural, cujas consequências são nefastas.
 - D)** os casos de corrupção organizada nos países desenvolvidos são facilmente descobertos por meio de investigação rigorosa e exemplarmente punidos
- 04.** De acordo com o texto,
- A)** a corrupção nos países pobres mata mais gente do que nos países ricos, porque desvia o dinheiro destinado a serviços sociais importantes.
 - B)** os megacorrupptos não conseguem esconder seus atos criminosos por movimentarem grandes somas de dinheiro.
 - C)** os pequenos atos de corrupção praticados pelas pessoas em situações do dia a dia impedem o combate à corrupção estruturada.
 - D)** existem práticas que, embora não sejam passíveis de punição legal, são antiéticas por ferirem princípios da boa convivência em sociedade.
- 05.** Considerando as regras de regência nominal e de regência verbal, analise o emprego do acento indicativo de crase nos trechos a seguir.

I	“[...] mais contrário ao bem comum e à coisa pública.”.
II	“[...] pertence à mesma família que trafegar pelo acostamento [...]”.
III	“[...] com os detalhes que possam levá-lo à cadeia [...]”.
IV	“[...] para que prefiram o bem geral à vantagem individual.”.

Os trechos em que a acentuação se dá pelo mesmo tipo de regência estão presentes nos itens:

- A)** II, III e IV.
- B)** I, II e III.
- C)** I e II apenas.
- D)** III e IV apenas.

06. Leia o período a seguir:

“Precisamos evitar **que a necessária indignação com as microcorrupções ‘culturais’ nos leve a ignorar a grande corrupção.**”

A opção cuja oração sublinhada tenha a mesma classificação da destacada no período é:

- A) “[...] é importante prestar atenção à responsabilidade que temos, quase todos, pela corrupção política, [...]”
- B) “Esclareço que, por corrupção, não me refiro à sua definição legal, [...]”
- C) “Não fazem parte de um sistema que vise a desviar vultosas somas dos cofres públicos.”
- D) “O problema é que, [...], acabamos esquecendo a enorme dimensão da corrupção estrutural, [...]”

07. Leia o trecho a seguir.

“Se lembrarmos que Al Capone acabou na cadeia por ter fraudado o Imposto de Renda, crime bem menor do que as chacinas que promoveu, é de imaginar que um megacorrupção tome cuidado com suas contas, com os detalhes que possam levá-lo à cadeia — e trate de esconder bem os caminhos que levam a **seus** negócios.”

O elemento coesivo em destaque refere-se a

- A) megacorrupção.
- B) Al Capone.
- C) caminhos.
- D) negócios.

As questões de 08 a 10 baseiam-se nas charges a seguir.

Charge 1



Disponível em: <<http://grooeland.blogspot.com.br/p/charges.html>>. Acesso em: 27 abr. 2012.

Charge 2



Disponível em: <<http://www.ivancabral.com/2012/03/charge-do-dia-corrupcao.html>>. Acesso em 27 abr. 2012.

08. A partir da leitura das duas charges, infere-se que

- A) a primeira charge tematiza um caso de corrupção cultural (um flagrante de preconceito social e racial); a segunda retrata apenas um diálogo entre pai e filho.
- B) ambas tratam do tema “corrupção”: a primeira exemplifica um caso de corrupção cultural; a segunda, estrutural.
- C) ambas referem-se ao mesmo tema: a primeira é um exemplo de corrupção entre empregador e empregada; a segunda, entre pai e filho.
- D) apenas a segunda charge aborda o tema “corrupção”, posto que a primeira revela um exemplo de preconceito social.

- 09.** Na primeira charge,
- A)** a empregada doméstica, ressentida com o comentário de um jornalista sobre os garis, oferece, em sinal de protesto, café sem açúcar aos dois homens.
 - B)** os dois homens criticam um jornalista que, publicamente, desvalorizou o trabalho dos garis, e a empregada doméstica se sente ofendida por isso.
 - C)** os dois homens criticam o comentário desrespeitoso de um jornalista em relação aos garis, mas um deles age de forma muito semelhante com a empregada doméstica.
 - D)** a empregada oferece café aos dois homens e um deles (provavelmente, o empregador) comete uma generalização indevida ao afirmar que a doméstica “não faz nada direito”.
- 10.** Em relação à segunda charge, é correto afirmar que
- A)** o pai do menino é um político que recebeu propina de um empresário.
 - B)** a postura do pai do menino assemelha-se a de um corrupto.
 - C)** o menino está fazendo uma pesquisa sobre as implicações da corrupção.
 - D)** a postura do menino diante do pai revela indignação quanto à corrupção.

11. Enfermeira lotada em local insalubre recebe a notícia de que está gestante. O fato é comunicado à Chefia. Nos termos da Lei nº 8.112/90, a servidora
- A) fará opção por permanecer ou ficar afastada do local insalubre.
 - B) deverá permanecer no local de trabalho.
 - C) será afastada do local insalubre enquanto aguarda a licença gestante.
 - D) será afastada do local insalubre enquanto durar a gestação e lactação.
12. De acordo com a Lei nº 8.112/90, considera-se remuneração
- A) retribuição pelo exercício da função de direção, chefia e assessoramento estabelecido em lei.
 - B) retribuição pecuniária pelo exercício do cargo com valor fixado em lei.
 - C) adicionais e gratificações.
 - D) vencimento do cargo efetivo, acrescido das vantagens pecuniárias permanentes estabelecidas em lei.
13. Servidor estatutário regido pela Lei nº 8.112/90, em estágio probatório, foi convocado para participar de curso de formação. O estágio probatório será
- A) interrompido, sendo o servidor exonerado.
 - B) interrompido e retomado a partir do término do impedimento.
 - C) suspenso e retomado a partir do término do impedimento.
 - D) suspenso, sendo o servidor demitido a partir do término do impedimento.
14. Servidor estatutário, não ocupante de cargo de direção, chefia, assessoramento, arrecadação ou fiscalização, candidatou-se ao cargo eletivo de vereador. Durante o período que mediou entre a sua escolha em convenção partidária e a véspera do registro de sua candidatura perante a Justiça Eleitoral, foi concedida a licença para atividade política. De acordo com a Lei nº 8.112/90, durante esse período o servidor
- A) fará jus à remuneração pelo período de três meses.
 - B) terá direito à remuneração.
 - C) ficará sem remuneração.
 - D) será afastado, sem remuneração, até o décimo dia seguinte ao do pleito.
15. Servidora pública federal faltou ao trabalho sem justificativa, de modo intencional, durante quarenta e cinco dias consecutivos. De acordo com a Lei nº 8.112/90, caso a hipótese de abandono seja comprovada em processo administrativo disciplinar, a penalidade a que está sujeita essa servidora é
- A) suspensão de trinta dias.
 - B) demissão.
 - C) advertência.
 - D) suspensão de cinco dias convertida em multa.
16. À luz do Regime Jurídico Único dos Servidores Federais, a sindicância envolvendo um servidor, com 35 anos de serviço, **NÃO** poderá resultar em
- A) instauração de Processo disciplinar.
 - B) arquivamento do processo.
 - C) aplicação de penalidade de advertência ou suspensão até trinta dias.
 - D) afastamento preventivo do exercício do cargo com suspensão de pagamento.

17. Servidora efetiva de uma instituição federal de ensino requereu a aposentadoria compulsória. Segundo determina a Lei nº 8.112/90, a vigência da aposentadoria será
- A) a partir do dia imediato àquele em que a servidora atingiu a idade de setenta anos.
 - B) a partir da data da publicação do respectivo ato.
 - C) será facultado à servidora a data da publicação.
 - D) será de acordo com a conveniência e oportunidade da administração.
18. Para efeito de aposentadoria e disponibilidade, **NÃO** se considera
- A) licença para tratamento de saúde de pessoa na família do servidor, sem remuneração.
 - B) tempo de serviço em atividade privada.
 - C) tempo de serviço público prestado aos Estados, Municípios e Distrito Federal.
 - D) tempo de serviço público federal, inclusive o prestado às Forças Armadas.
19. Servidora estudante solicitou horário especial comprovada a incompatibilidade entre o horário escolar e o da repartição. De acordo com a Lei nº 8.112/90,
- A) poderá ser concedido o horário especial, sem a exigência da compensação de horário e sem a redução de remuneração.
 - B) poderá ser concedido o horário especial, com exigência da compensação de horário sem a redução de remuneração.
 - C) será concedido o horário especial, com a exigência da compensação de horário e sem a redução de remuneração.
 - D) será concedido o horário especial, com a exigência da compensação de horário e a redução de remuneração.
20. Para os efeitos da Lei nº 8112/90, **NÃO** se constitui forma de provimento nem de vacância de cargo público
- A) promoção.
 - B) readaptação.
 - C) redistribuição.
 - D) aproveitamento.

21. A NBR 5410 é a norma que padroniza as instalações elétricas de baixa tensão. De acordo com essa norma, em uma instalação elétrica predial, as cores das isolações dos condutores Fase, Neutro, Terra e Retorno, são, **respectivamente**,
- A) branco - azul claro - marron - vermelho
 B) azul claro - branco - verde e amarelo - vermelho
 C) vermelho - azul claro - amarelo - branco
 D) preto - azul claro - verde e amarelo - branco
22. Um aterramento elétrico, composto de uma haste de aterramento, mostrou-se ineficaz quando medida a resistência do solo. Para solucionar esse problema,
- A) duplica-se a quantidade de condutores terra até a haste.
 B) aumenta-se a quantidade de hastes, formando uma malha.
 C) diminui-se a espessura do condutor terra até a haste.
 D) troca-se a haste por uma de menor bitola.
23. Usando os símbolos 0, 1 e 2, num sistema de numeração com base 3, representa-se a grandeza 35 decimal como sendo
- A) 3100_3 C) 2101_3
 B) 1011_3 D) 1022_3
24. Um técnico em TI precisa construir um circuito para realizar a função lógica OU (OR em inglês) entre duas entradas E1 e E2, produzindo uma saída S. Ao entrar no laboratório, estavam disponíveis apenas chips SN7400 (4 portas independentes do tipo NAND de duas entradas, que realiza a função $Y=A \text{ NAND } B$). A figura abaixo mostra um trecho do *datasheet* desse chip.

SN7400, SN74S00 . . . D, N, OR NS PACKAGE
 SN74LS00 . . . D, DB, N, OR NS PACKAGE
 (TOP VIEW)

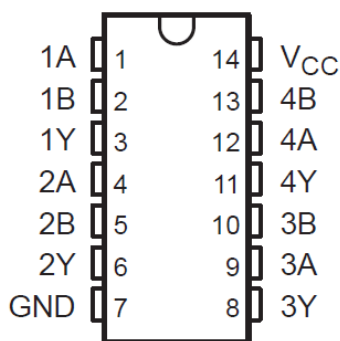

Para realizar a função OR, usando apenas um SN7400, são necessárias as seguintes conexões:

- A) Entrada E1 ao pino 4; entrada E2 ao pino 5; pino 6 aos pinos 9 e 10; pino 8 à saída S.
 B) Entrada E1 ao pino 1; entrada E2 ao pino 2, pino 3 aos pinos 12 e 13; pino 11 à saída S.
 C) Entrada E1 aos pinos 1 e 2; entrada E2 ao pino 9; pino 3 ao pino 10; pino 8 à saída S.
 D) Entrada E1 aos pinos 1 e 2; entrada E2 aos pinos 4 e 5; pino 3 ao 13; pino 6 ao 12; pino 11 à saída S.

25. Uma célula de uma unidade lógica e aritmética contém um multiplexador - MUX, uma porta AND, uma porta OR, uma porta NAND e um circuito meio somador, com Σ sendo a soma e C o *carryout*, dispostos como na figura abaixo.

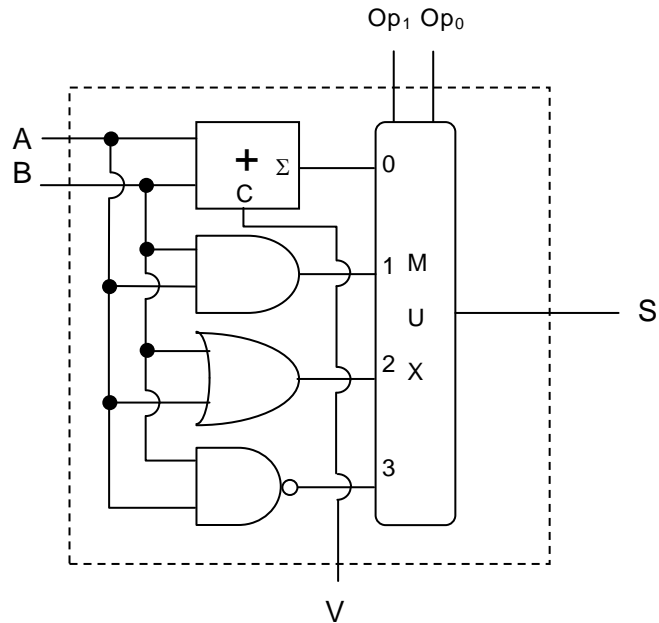

As saídas S e V, quando $Op_0 = 0$, $Op_1 = 0$, $A = 1$ e $B = 1$, serão

- A) $S = 0$ e $V = 0$
- B) $S = 0$ e $V = 1$
- C) $S = 1$ e $V = 0$
- D) $S = 1$ e $V = 1$

26. A figura abaixo mostra o diagrama esquemático de um display de 7 segmentos.

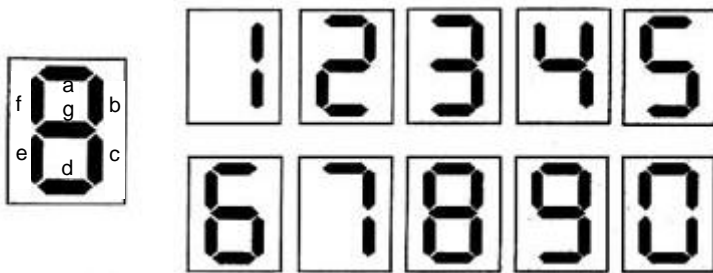

Ao projetar-se um circuito combinacional decodificador BCD8421 para 7 segmentos, com variáveis A (bit mais significativo), B, C e D (bit menos significativo), o segmento "c", aceso com um nível lógico 1, é representado pela seguinte expressão lógica:

- A) $c = A + B + C + D$
- B) $c = A + B + C' + D$
- C) $c = A' + B' + C + D'$
- D) $c = A' + B' + C' + D'$

27. No trecho abaixo, apresenta-se o anúncio de uma configuração de um computador.

...
Memória
4GB (2x2GB) DDR3 1333MHz PC3-10600
Expansível até 16GB (com 4GB DIMMs)
...

Nesse caso, é correto afirmar que

- A) será necessário a compra de quatro pentes de 4GB para obtermos uma configuração de 16GB no computador.
- B) será necessário a troca dos pentes DDR3 por DIMMs para obtermos o máximo de memória possível na placa-mãe.
- C) será possível a compra de dois pentes de 4GB PC3-10600 para completar os 16GB máximos para esta placa-mãe.
- D) será possível a troca dos pentes de 2GB por pentes de 4GB DDR2 para obtermos 8GB de memória no computador.

28. Em um anúncio, um disco rígido é especificado da seguinte maneira:

...
DISCO RÍGIDO: 1TB SATA-3G 7200rpm.
...

Sobre esse disco, afirma-se:

I	A taxa de transferência de dados é de 3 Gigabytes por segundo.
II	Trata-se da nova geração de discos com interface SATA 3, com taxa de até 600MB/s.
III	A velocidade de rotação do disco é de 7200rpm.
IV	A capacidade de armazenamento é de 1 Terabytes.

Das afirmações, estão corretas

- A) II e IV. C) I e III.
- B) III e IV. D) I e II.

29. A placa-mãe é uma placa de circuitos capaz de interligar os diversos componentes de um computador. Sobre a placa-mãe, afirma-se:

I	Pode-se trocar um processador que se conecta a uma placa-mãe de um fabricante por qualquer outro, desde que seja do mesmo fabricante.
II	O fator de forma (<i>form factor</i>) designa a geometria, as dimensões de uma placa-mãe, que influenciam na quantidade de slots, no resfriamento e no tipo de gabinete a ser utilizado.
III	O chipset é um conjunto de chips de uma placa-mãe capaz de controlar a comunicação entre processador e memória, processador e portas USB e processador e placa de vídeo.
IV	Uma bateria é necessária numa placa-mãe para guardar o BIOS.

As afirmações corretas são

- A) I e III. C) II e III.
- B) II e IV. D) I e IV.

30. São padrões de conexão de uma placa de vídeo com a placa-mãe:

- A) PCI Express, HDMI e USB.
- B) USB, ISA e AGP.
- C) ISA, AGP e PCI Express.
- D) HDMI, ISA, USB.

31. Em um monitor LCD, são elementos construtivos

- A) difusor, backlight e display.
- B) transfusor, lâmpada fluorescente e edge.
- C) refletor, backlight e sensor.
- D) emissor, lâmpada fluorescente e edge.

32. Na internet, em um fórum sobre hardware, encontra-se uma simples definição sobre o setup:

“O Setup é um programa gravado em uma memória 1, na 2 da placa mãe, capaz de alterar dados do chip 3, que guarda as configurações do Hardware do computador. Juntamente com o Setup, iremos encontrar o programa POST, programa que faz o auto teste do sistema.”

Disponível em: <http://www.pcforum.com.br/cgi/yabb/YaBB.cgi?num=1147120498>. Acesso em: 2 abr. 2012.

Para preencher corretamente as lacunas no texto, deve-se substituir os números grifados por

- A) 1=ROM; 2=CMOS; 3=ponte norte.
- B) 1=ROM; 2=BIOS; 3=CMOS.
- C) 1=RAM; 2=BIOS; 3=PCI express.
- D) 1=RAM; 2=CMOS; 3=BIOS.

33. Um cabo de rede categoria 5 usado em uma rede residencial e ligado a um roteador 100BASE T (100Mb/s) possui

- A) quatro pares de fios dos quais apenas dois são usados para transmitir e receber dados.
- B) dois pares de fios usados para força e um par de fios usados para transmitir e receber dados.
- C) um par de fios usado para transmitir dados, um par de fios para receber dados e um par de fios para força.
- D) cinco pares de fios para transmitir e receber dados e dois pares de fio, para força.

34. As redes, por sua extensão geográfica, se classificam em

- A) LAN, WiFi e Internet.
- B) LAN, MAN e WAN.
- C) MAN, Internet e Árvore.
- D) WAN, WiFi e Árvore.

35. As principais topologias de rede incluem

- A) Segmento, Barramento-Estrela e Árvore.
- B) Barramento-Estrela, Anel e Segmento.
- C) Árvore, Barramento e Estrela.
- D) Anel, Barramento e Estrela.

36. Para ativar a conta "Administrador" no Windows 7, que vem desabilitada por padrão, na interface de linha de comando, deve-se executar o comando
- A) net user administrator /active:yes
 - B) net user administrador /activate:true
 - C) user administrator /activate:yes
 - D) user administrador /active:true
37. Sobre as senhas dos usuários no Linux Ubuntu, pode-se afirmar que são armazenadas no arquivo
- A) /etc/shadow, cujo conteúdo só é visível ao usuário root.
 - B) /etc/shadow, cujo conteúdo é visível a todos os usuários.
 - C) /etc/password, cujo conteúdo só é visível ao usuário root.
 - D) /etc/password, cujo conteúdo é visível a todos os usuários.
38. No Windows 7 em português, na aba "segurança" das propriedades de um arquivo, as opções de permissões disponíveis são
- A) Controle total, Modificar, Apagar, Leitura, Gravar e Permissões especiais.
 - B) Controle total, Modificar, Ler & Executar, Leitura, Gravar e Permissões especiais.
 - C) Apagar, Modificar, Renomear, Leitura, Gravar e Permissões especiais.
 - D) Controle total, Modificar, Executar, Apagar, Leitura, Gravar e Permissões especiais.
39. No Linux Ubuntu, o comando usado para modificar as permissões de um arquivo é
- A) changepermission
 - B) chpermission
 - C) chmod
 - D) changemod
40. Na linha de comando (*bash*), no Linux Ubuntu, a fim de colocar o processo 'wget' (suspenso com a digitação de CTRL-Z) para executar em *background*, deve-se usar o comando
- A) wget background
 - B) background wget
 - C) wget &
 - D) bg wget
41. O programa, comum ao Windows 7 e Linux Ubuntu, usado para se obter informações sobre registros de DNS (*Domain Name System*) de um determinado domínio, host ou IP é
- A) dhcp
 - B) traceroute
 - C) netstat
 - D) nslookup
42. O arquivo de configuração do cliente DNS no Linux Ubuntu é
- A) /etc/dnsclient.conf
 - B) /etc/network.conf
 - C) /etc/resolv.conf
 - D) /etc/config.conf

43. O serviço padrão TCP/IP para a transferência de arquivos é o
- A) HTTP.
 - B) Telnet.
 - C) FTP.
 - D) IMAP.
44. São servidor Web e navegador Web, **respectivamente**,
- A) Apache e Firefox.
 - B) Firefox e Internet Explorer.
 - C) Internet Explorer e Firefox.
 - D) IIS (*Internet Information System*) e Apache.
45. O protocolo de serviços que oferece configuração dinâmica de terminais, com concessão de endereços IP de host e outros parâmetros de configuração para clientes de rede, é o
- A) SMTP.
 - B) DHCP.
 - C) SNMP.
 - D) DCCP.
46. Sobre a recuperação de arquivos (*restore*) no Windows 7 é correto afirmar que
- A) a recuperação, a partir de uma imagem do sistema, não permite escolher quais arquivos recuperar.
 - B) a recuperação, a partir de uma imagem do sistema, obriga o usuário a escolher quais arquivos recuperar.
 - C) a recuperação a partir de cópias de segurança de arquivos de um usuário, sempre exige uma senha de administrador.
 - D) a recuperação dos arquivos de todos os usuários do sistema pode ser feita por um usuário não administrador.
47. Sobre a manutenção de programas no Linux Ubuntu, é correto afirmar que
- A) o Synaptics é um programa de linha de comando para instalar, atualizar e desinstalar programas.
 - B) a instalação e desinstalação não pode ser feita pela linha de comando.
 - C) o apt-get não permite a instalação de vários programas em um único comando.
 - D) o Synaptics é uma interface gráfica para o apt-get.
48. No Linux Ubuntu, o comando que mostra os processos em execução é o
- A) bg
 - B) fg
 - C) ps
 - D) who

49. A consulta SQL que retorna o nome e telefone de todos os fornecedores da tabela FORNECEDOR é

- A) SELECT * FROM FORNECEDOR
- B) SELECT NOME,TELEFONE FROM FORNECEDOR
- C) SELECT NOME,TELEFONE FROM TABLE FORNECEDOR
- D) SELECT * FROM TABLE FORNECEDOR

50. Considere a consulta SQL a seguir:

```
SELECT produto_nome, SUM(valor) as "Total" FROM vendas GROUP BY produto_nome;
```

Essa consulta retorna

- A) o nome e o valor total de vendas de cada produto.
- B) o valor de venda de cada produto e seu nome.
- C) apenas os nomes de produtos vendidos.
- D) a soma dos valores de todos os produtos vendidos.